

SCHALTPLAN SERRA Mobil-Säge-werk

Zielbezeichnung

Datum		Aenderung	Datum	Name	Projekt	Anlage erstellt durch Firma	Kom. Nr.		Blatt Nr.	D
Bearb.					SERRA GmbH	Elektro-Fritz			von	4
Geprüft					83253 Rinsting Setten 4b Tel. 08051/4048 Fax. 08051/62348	83253 Rinsting Ahornstraße 2 Tel. 08051/9065-0 Fax. 9065-20	Zeichn. Nr.			

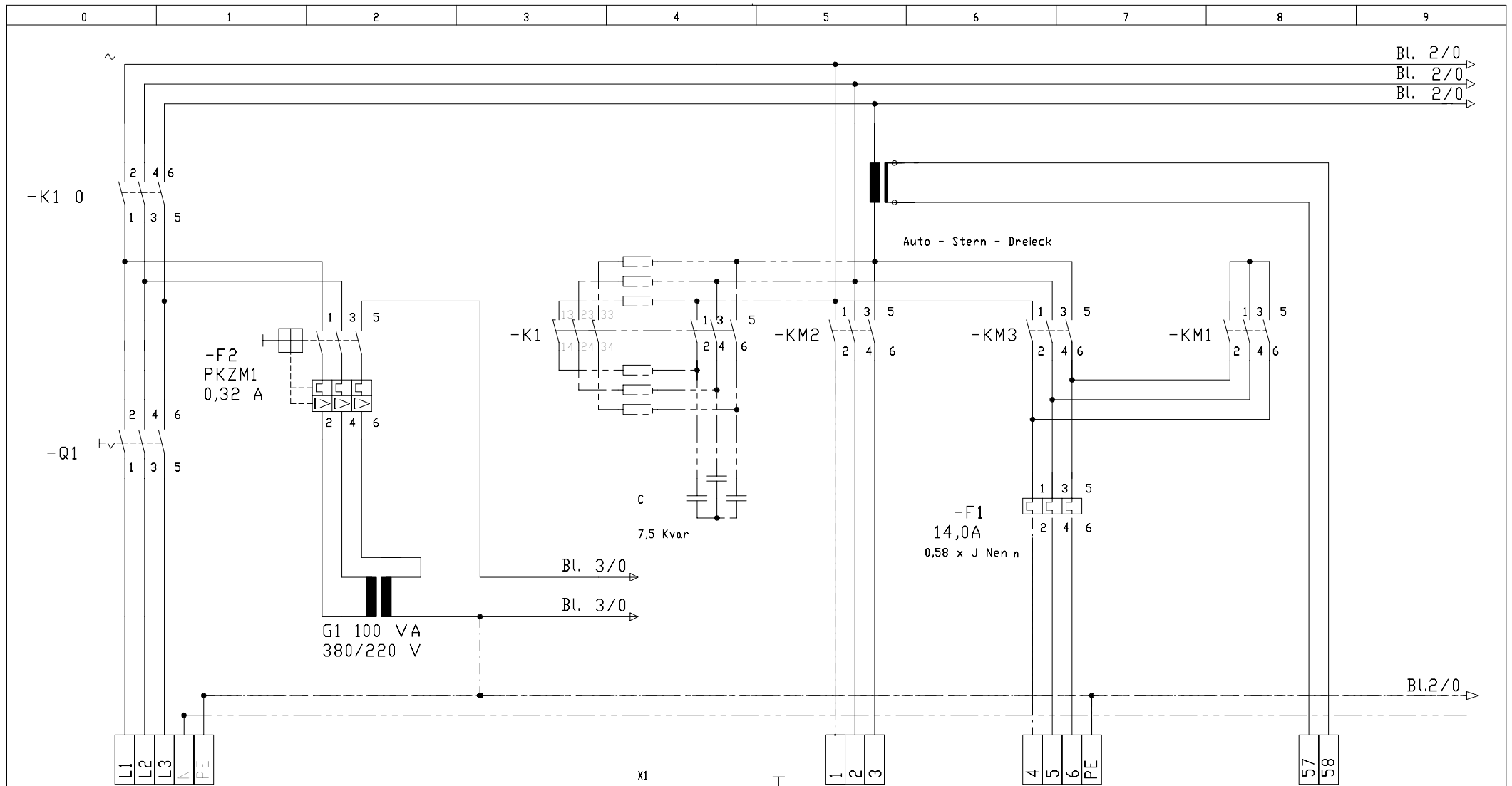

Bl. 2/0
Bl. 2/0
Bl. 2/0

Bl. 3/0
Bl. 3/0

Bl.2/0

Zielbezeichnung
3 x 230/400 V
~ 50 Hz
CEE-Stecker
5X32 A

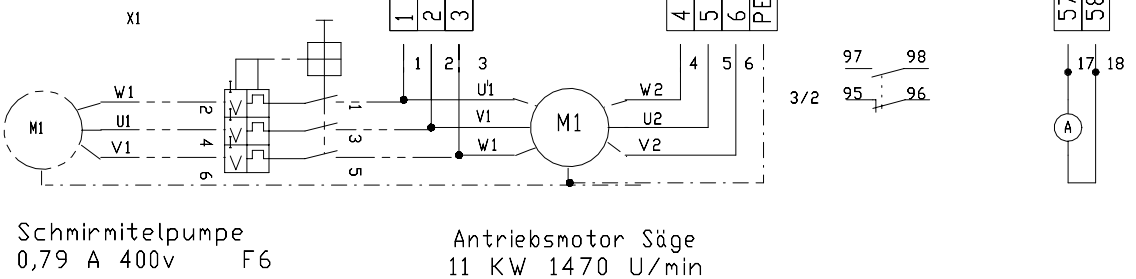

Kabelnummer
1 = Sw
2 = Bl
3 = Br
4 = Sw/Gr
5 = Bl/Gr
6 = Br/Gr

Datum	18,05,91	Aenderung	Datum	Name	Projekt	Anlage erstellt durch Firma	Kom. Nr.	Trafоеinspeisung und Antriebsmotor L12	Blatt Nr.	1
Bearb.	N.Fritz	Messung	02,07,91	Fritz	S E R R A Mobil - Säge - Werk	Elektro-Fritz Rimsting	Serie 4/4		von	4
Geprüft		Beschriftung	17,02,92	Fritz			Zeichn. Nr.			
		Schirmmitelp.	11,11,94	Fritz			10000102			

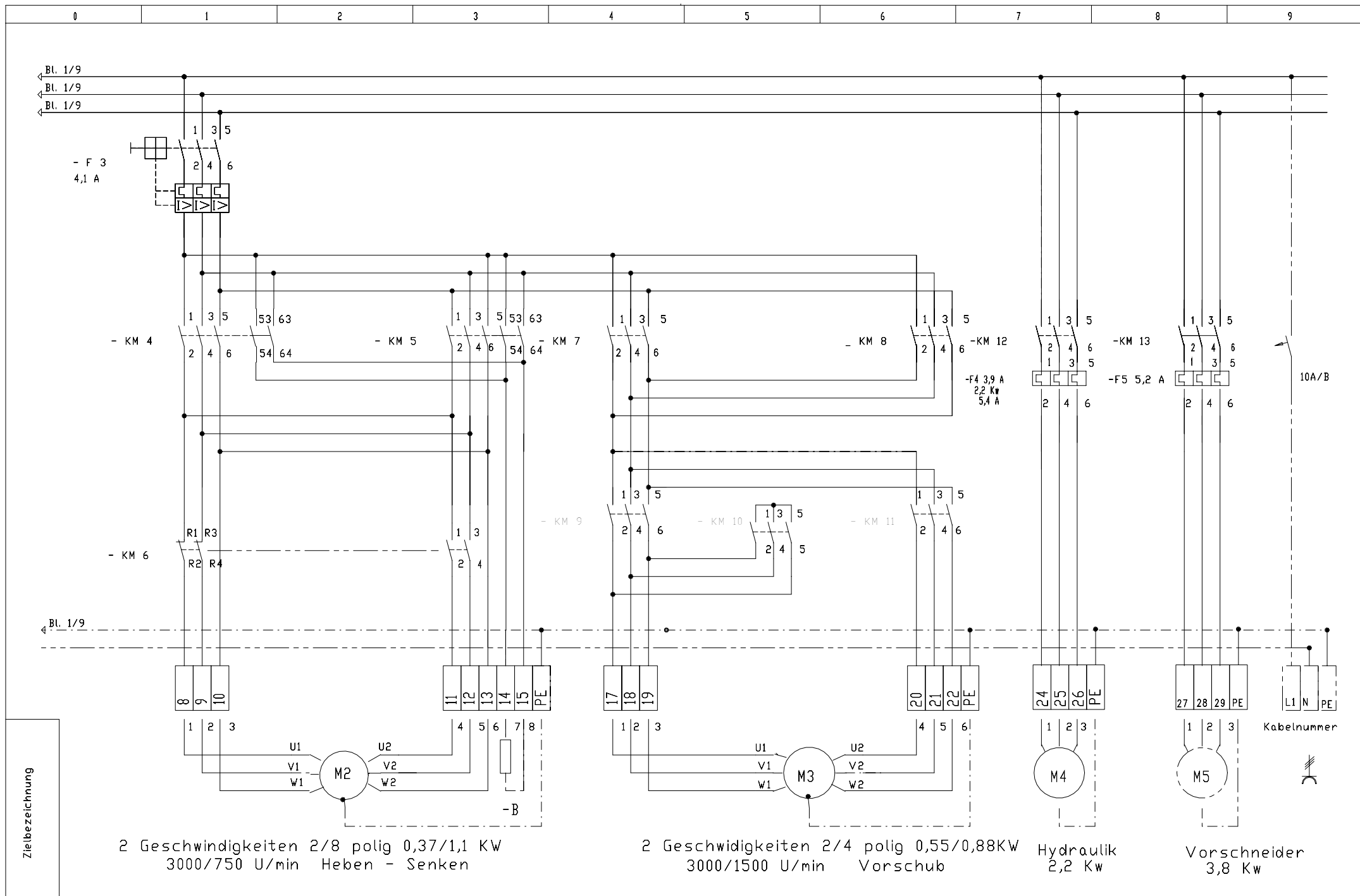

Zielbezeichnung

2 Geschwindigkeiten 2/8 polig 0,37/1,1 KW
3000/750 U/min Heben - Senken

2 Geschwindigkeiten 2/4 polig 0,55/0,88KW
3000/1500 U/min Vorschub

Hydraulik
2,2 Kw

Vorschneider
3,8 Kw

Datum	18.05.91	Aenderung	Datum	Name	Projekt	Anlage erstellt durch Firma	Kom. Nr.	Heben - Senken u. Vorschub Hydraulik Vorschneider Steckd Lastkreis L 12	Blatt Nr.	2
Bearb.	N.Fritz	Hydraulik	17.02.92	Fritz	S E R R A Mobil - Säge - Werk	Elektro-Fritz Rimsting	Zeichn. Nr.		von	4
Geprüft		Vorschneid.	03.06.93	Fritz			10000103			
		Bremsehe.	26.10.95	Fritz						

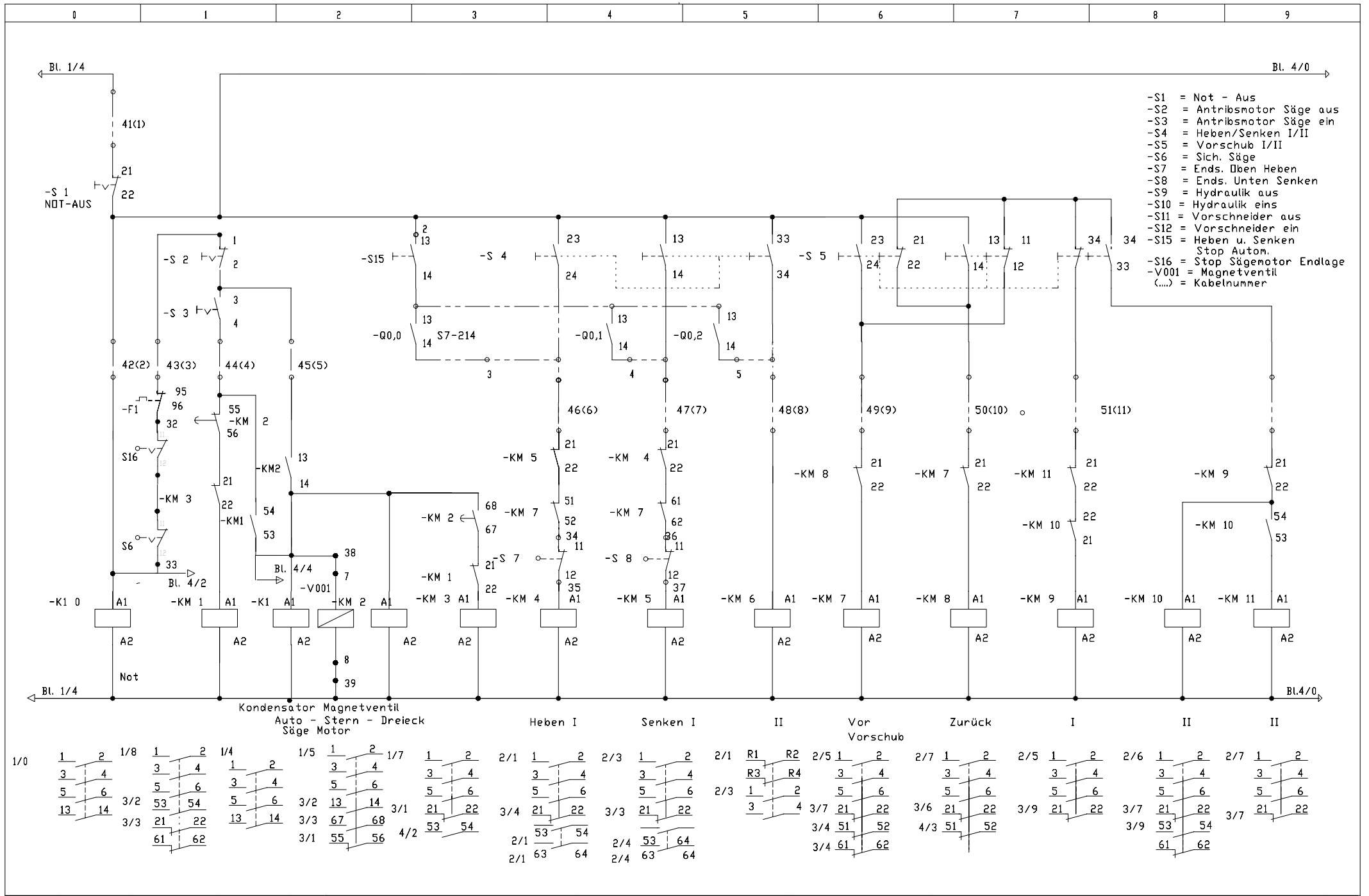

- S1 = Not - Aus
- S2 = Antriebsmotor Säge ein
- S3 = Antriebsmotor Säge aus
- S4 = Heben/Senken I/II
- S5 = Vorschub I/II
- S6 = Sich. Säge
- S7 = Ends. Oben Heben
- S8 = Ends. Unten Senken
- S9 = Hydraulik aus
- S10 = Hydraulik ein
- S11 = Vorschneider aus
- S12 = Vorschneider ein
- S15 = Heben u. Senken Stop Autom.
- S16 = Stop Sägemotor Endlage
- V001 = Magnetventil
- (...) = Kabelnummer

Datum	21.05.91	Aenderung	Datum	Name	Projekt	Anlage erstellt durch Firma	Kom. Nr.	Steuerkreis L 12	Blatt Nr.	3
Bearb.	N. Fritz	Endschalter	17.02.92	Fritz	S E R R A Mobil-Säge-werk	Elektro-Fritz Rimsting	Serie 3/3		von	4
Geprüft		Notab.Schal.	24.02.92	Fritz			Zeichn. Nr.		10000104	
		Elektronik	03.06.93							

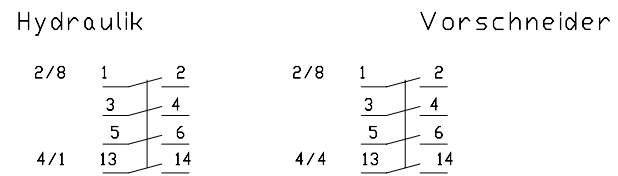
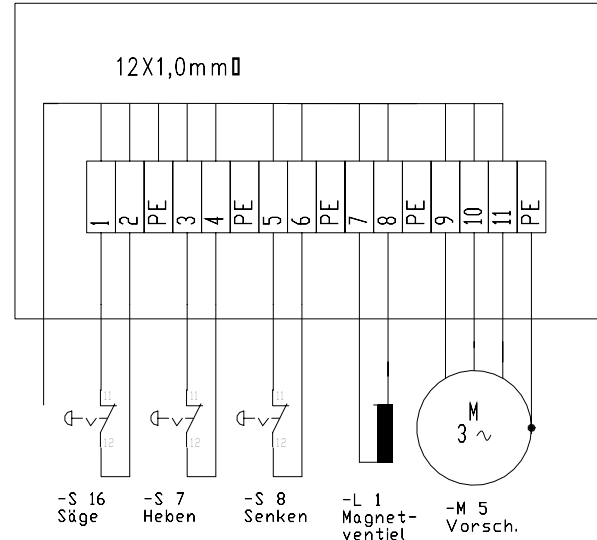
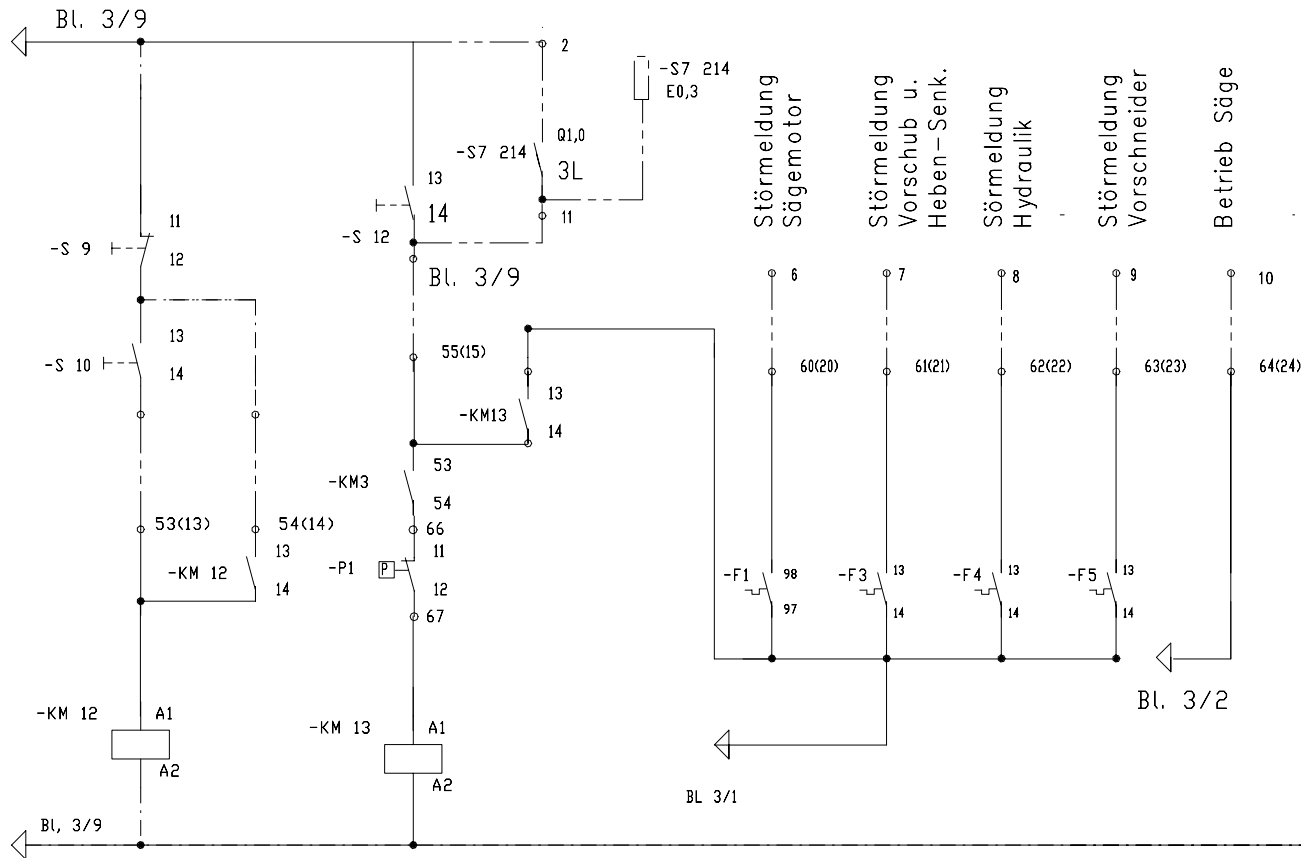

Datum	22,11,91	Aenderung	Datum	Name	Projekt	Anlage erstellt durch Firma	Kon. Nr.	Steuerkeis Störmeldungen u. Hydraulik Vorschneider L12	Blatt Nr.	4
Bearb.	N.Fritz	Vorschneider	03.06.93	Fritz	S E R R A Mobil - Säge - Werk	Elektro-Fritz Rimsting	Zeichn. Nr. 10030205		von	4
Geprüft		Störmeldung.	15.01.97	Fritz						

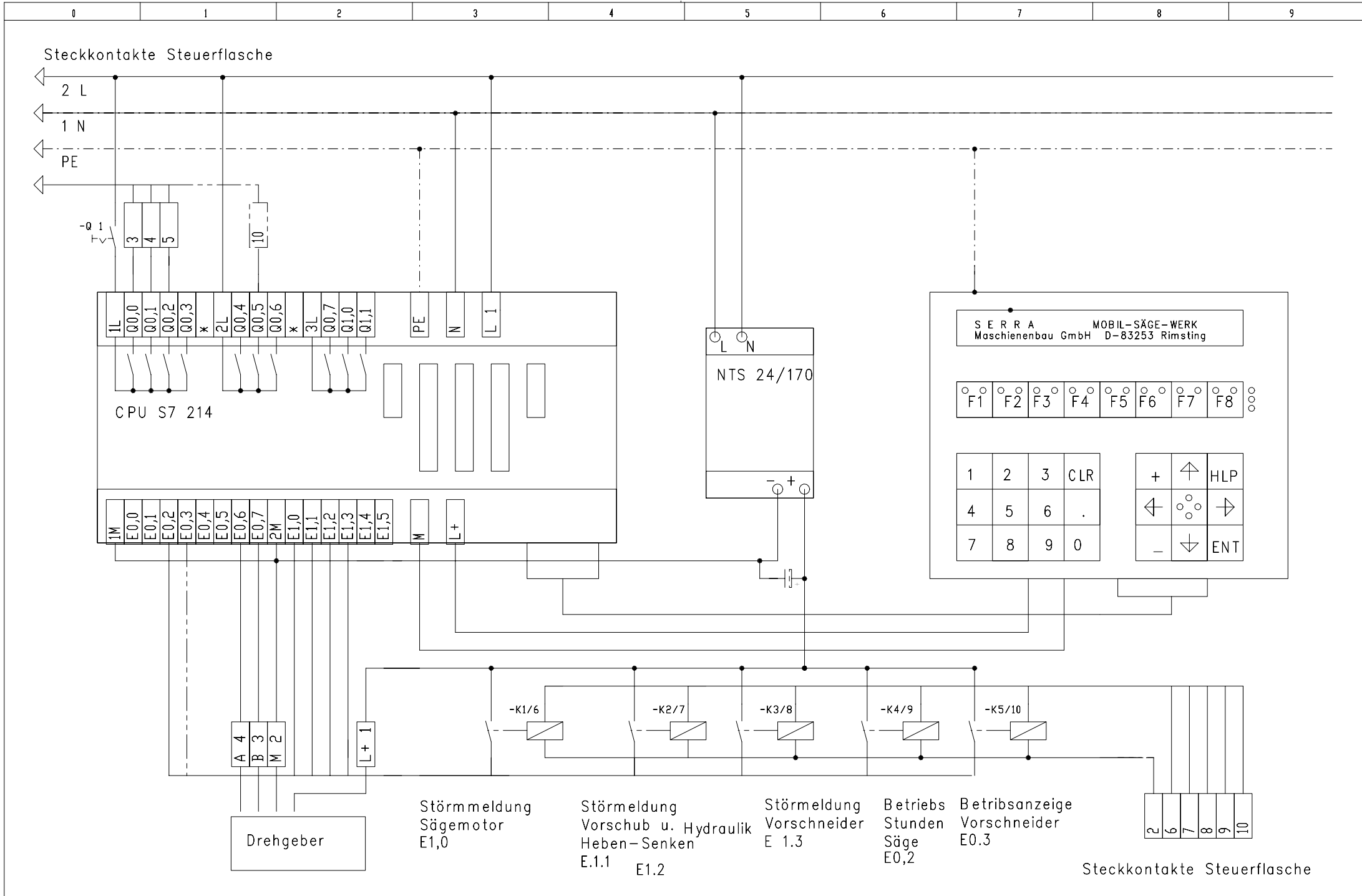

Datum	22,11,91	Aenderung	Datum	Name	Projekt	Anlage erstellt durch Firma	Kon. Nr.	Steuerkeis Pos. Steuerung	Blatt Nr.	5
Bearb.	N.Fritz	Vorschneider	03,06,93	Fritz	S E R R A Mobil - Säge - Werk	Elektro-Fritz Rimsting	Zeichn. Nr. 10030206		von	6
Geprüft		Pos.Steueru.	15,03,94	Fritz						